

Programadores Familiares



- Interruptores enchufables
- No requieren instalación eléctrica.

Modelo Variomat LCD, Digital:

Programa diario y semanal.

8 Conexiones y desconexiones.

Conmutadores programables en días individuales o en bloques de días

Reserva de marcha (Pila LR 1130).

Llave manual

Modelo Mecánico:

Programa de 24 horas.

Programación en pasos de 15 minutos.

Llave de conexión permanente.

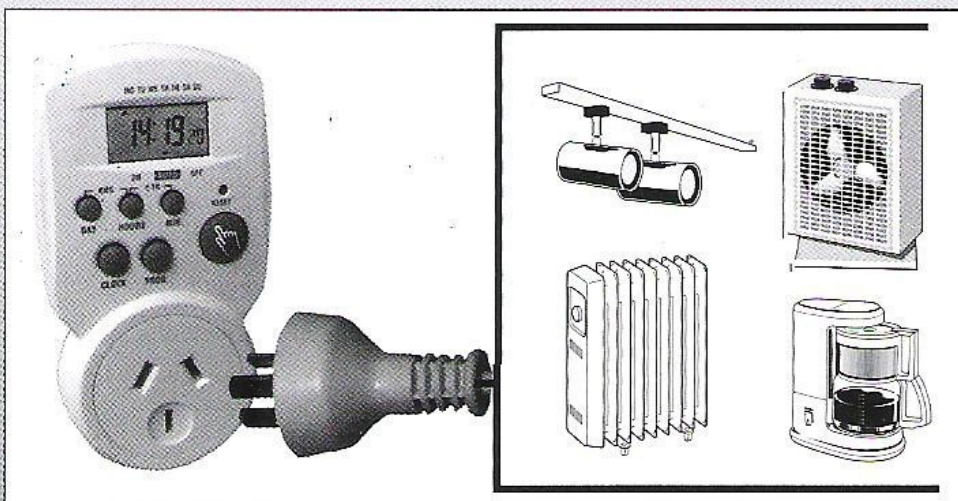

Referencia	Ciclo	Reserva de marcha	Contactos
501-76150	24 h + 7 d	100 horas (Pila LR 1130)	Interr. 16(2) A
501-12893	24 horas	-	Interr. 16(2) A