

Conexão 1/2 - Com Conector

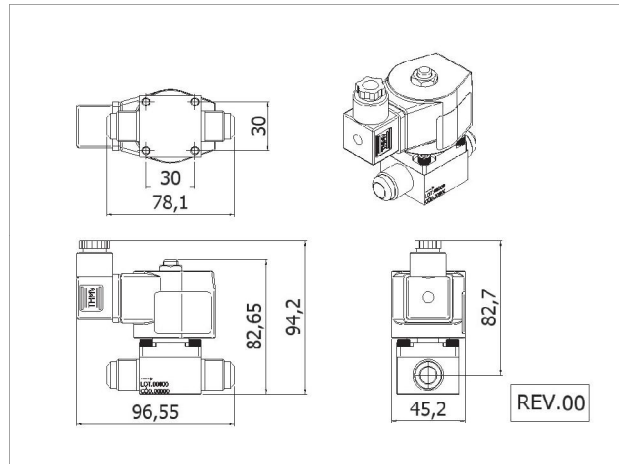
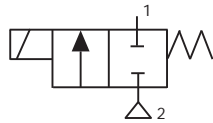

Material:

Embolo/Pólo - Aço Inoxidável (AISI 430 Fr).

Mola - Aço Inoxidável (AISI 302).

Fio - Cobre Esmaltado Classe H 180°C (IEC 60317-8).

Vedações - Teflon (PTFE) e Policloropreno - (Neoprene).

Cod.	Descrição	Conexão	Orifício (mm)	Pressão (PSI)	Tensão (Volts)	Material Corpo
16827	VS-52.213.28.22.01.115-20.01.37.45	Rosca Macho 3/4" UNF (ASME B1.1) com Flange de Montagem (SAE 45°) para Tubulação 1/2" Refrigeração - Entrada. Rosca Macho 3/4" UNF (ASME B1.1) com Flange de Montagem (SAE 45°) para Tubulação 1/2" Refrigeração - Saída.	Ø 10,0 mm - (Kv 1,95)	Mín. 30 / Máx. 350	12 Vcc	Latão (ASTM B16).
16569	VS-52.213.28.22.01.115-20.05.37.45	Rosca Macho 3/4" UNF (ASME B1.1) com Flange de Montagem (SAE 45°) para Tubulação 1/2" Refrigeração - Entrada. Rosca Macho 3/4" UNF (ASME B1.1) com Flange de Montagem (SAE 45°) para Tubulação 1/2" Refrigeração - Saída.	Ø 10,0 mm - (Kv 1,95)	Mín. 30 / Máx. 350	24 Vcc	Latão (ASTM B16).
16900	VS-52.213.28.22.01.115-20.13.35.45	Rosca Macho 3/4" UNF (ASME B1.1) com Flange de Montagem (SAE 45°) para Tubulação 1/2" Refrigeração - Entrada. Rosca Macho 3/4" UNF (ASME B1.1) com Flange de Montagem (SAE 45°) para Tubulação 1/2" Refrigeração - Saída.	Ø 10,0 mm - (Kv 1,95)	Mín. 30 / Máx. 350	220/240V 50/60 Hz	Latão (ASTM B16).
16899	VS-52.213.28.22.01.115-20.13.35.45	Rosca Macho 3/4" UNF (ASME B1.1) com Flange de Montagem (SAE 45°) para Tubulação 1/2" Refrigeração - Entrada. Rosca Macho 3/4" UNF (ASME B1.1) com Flange de Montagem (SAE 45°) para Tubulação 1/2" Refrigeração - Saída.	Ø 10,0 mm - (Kv 1,95)	Mín. 30 / Máx. 350	220/240V 50/60 Hz	V 50/60 Hz Latão (ASTM B16).
17121	VS-52.213.74.22.01.115-20.01.37.45	Rosca Macho 3/4" UNF (ASME B1.1) com Flange de Montagem (SAE 45°) para Tubulação 1/2" Refrigeração - Entrada. Rosca Macho 3/4" UNF (ASME B1.1) com Flange de Montagem (SAE 45°) para Tubulação 1/2" Refrigeração - Saída.	Ø 13,0 mm - (Kv 3,1)	Mín. 30 / Máx. 350	12 Vcc	Latão (ASTM B16).
17122	VS-52.213.74.22.01.115-20.05.37.45	Rosca Macho 3/4" UNF (ASME B1.1) com Flange de Montagem (SAE 45°) para Tubulação 1/2" Refrigeração - Entrada. Rosca Macho 3/4" UNF (ASME B1.1) com Flange de Montagem (SAE 45°) para Tubulação 1/2" Refrigeração - Saída.	Ø 13,0 mm - (Kv 3,1)	Mín. 30 / Máx. 350	24 Vcc	Latão (ASTM B16).
17123	VS-52.213.74.22.01.115-20.11.35.45	Rosca Macho 3/4" UNF (ASME B1.1) com Flange de Montagem (SAE 45°) para Tubulação 1/2" Refrigeração - Entrada. Rosca Macho 3/4" UNF (ASME B1.1) com Flange de Montagem (SAE 45°) para Tubulação 1/2" Refrigeração - Saída.	Ø 13,0 mm - (Kv 3,1)	Mín. 30 / Máx. 350	110/127 V 50/60 Hz	Latão (ASTM B16).
17124	VS-52.213.74.22.01.115-20.13.35.45	Rosca Macho 3/4" UNF (ASME B1.1) com Flange de Montagem (SAE 45°) para Tubulação 1/2" Refrigeração - Entrada. Rosca Macho 3/4" UNF (ASME B1.1) com Flange de Montagem (SAE 45°) para Tubulação 1/2" Refrigeração - Saída.	Ø 13,0 mm - (Kv 3,1)	Mín. 30 / Máx. 350	220/240 V 50/60 Hz	Latão (ASTM B16).